

Scheda tecnica Suprema G-200

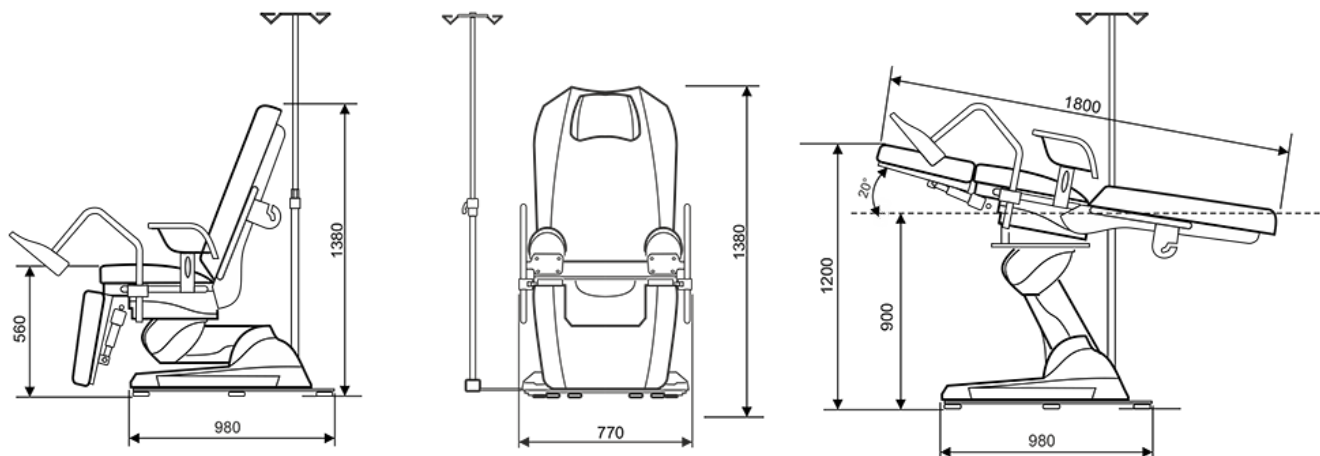

Dettagli tecnici

| NOME | VALORE |
|---|----------------------|
| Tensione di alimentazione | 100-240 VAC 50/60 Hz |
| Fusibili (L,N) | F1=F2=1,6 AT |
| Potenza Max assorbita | 200VA |
| Classe secondo IEC 60601-1 | IB |
| Cavo alimentazione sezionabile | L=3mt |
| Motore alzata | Spinta 8000N |
| Motore Schienale | Spinta 6000N |
| Motore Trendelenburg | Spinta 6000N |
| Motore Gambale | Spinta 2500N |
| Capacità di sollevamento | 200 Kg |
| Peso della poltrona | 200 Kg |
| Escursione sollevamento, Inclinazione Trendelenburg | 350 mm, 20° +/- 2° |

MEDI-CARE SOLUTIONS S.R.L

Via Pietro Nenni, 3 - 40026 Imola (BO) - Italy
 Capitale sociale: 50.000,00 Rea: BO-515493
 Partiva Iva e CF: 03390661209
 Pec: medicaresolutions@legalmail.it