

## Scheda tecnica Gynex

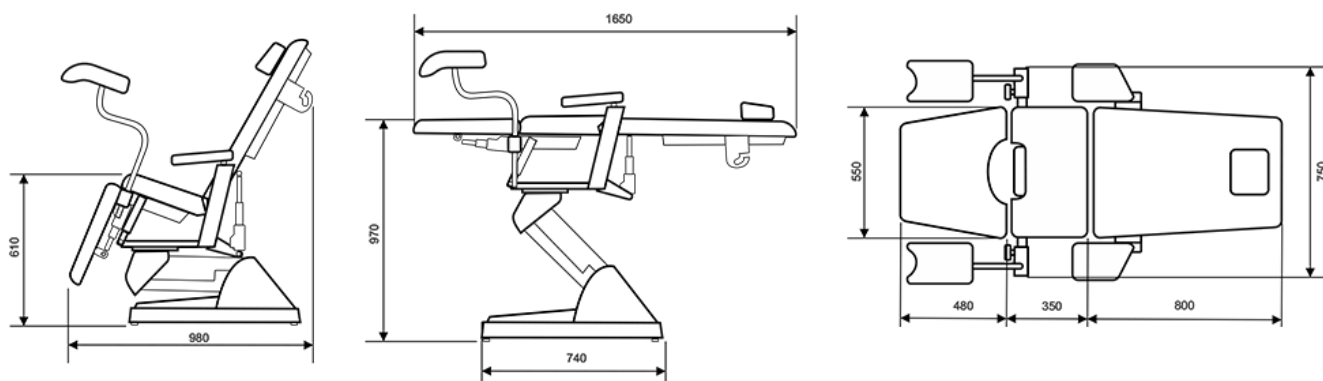

### Dettagli tecnici - 1 / 2 MOTORS

NOME	VALORE
Tensione di alimentazione	230 Vac +/- 10% 50/60 Hz
Tensione ai motori	24 Vdc
Potenza Max assorbita	145 V.A
Motore alzata	8000N
Motore schienale (per versione a 2 motori) / Molla a gas	2500N / 800N
Capacità di sollevamento	200 Kg
Peso della poltrona	100 Kg
Protezione da fusibile	1 A T - 250 V A C

### MEDI-CARE SOLUTIONS S.R.L

Via Pietro Nenni, 3 - 40026 Imola (BO) - Italy  
 Capitale sociale: 50.000,00 Rea: BO-515493  
 Partiva Iva e CF: 03390661209  
 Pec: medicaresolutions@legalmail.it

## Scheda tecnica Gynex

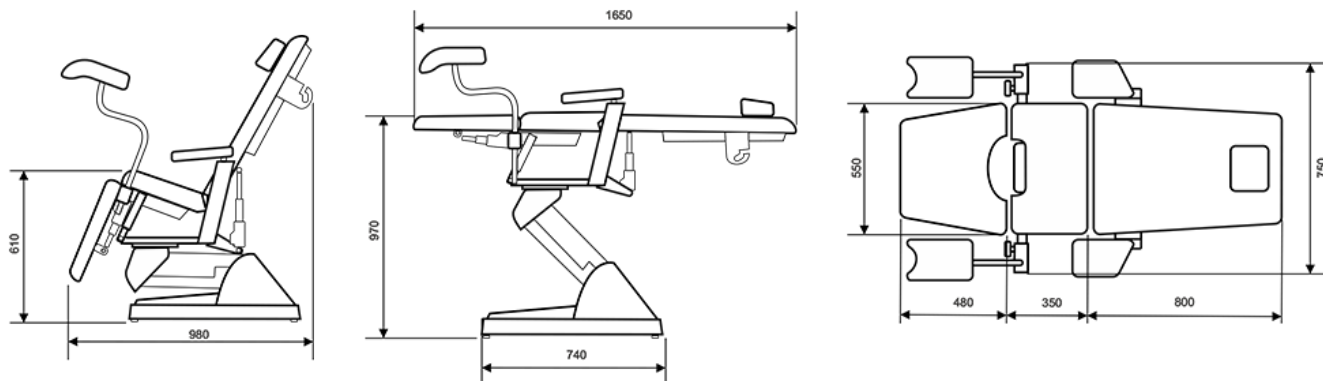

### Dettagli tecnici - Professional

NOME	VALORE
Protezione da fusibile	1,6 AT
Peso della poltrona	100 Kg
Capacità di sollevamento	200 Kg
Motore gambale	2500N
Motore schienale	2500N
Motore alzata	8000N
Potenza Max assorbita	145 V.A
Tensione ai motori	24 Vdc
Tensione di alimentazione	230 Vac +/- 10% 50/60 Hz

### MEDI-CARE SOLUTIONS S.R.L

Via Pietro Nenni, 3 - 40026 Imola (BO) - Italy  
 Capitale sociale: 50.000,00 Rea: BO-515493  
 Partiva Iva e CF: 03390661209  
 Pec: medicaresolutions@legalmail.it